

WAŻNE:

Przed użyciem urządzenia przeczytać instrukcję

PL

PREXISO

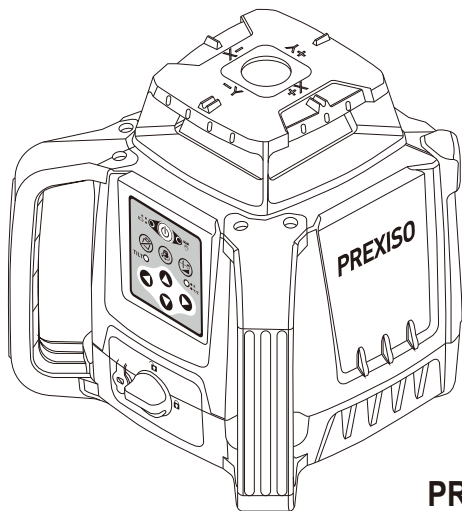

PR500HV

LASER OBROTOWY SAMOPOZIOMUJĄCY



www.prexiso-eu.com



WAŻNE INSTRUKCJE DOTYCZĄCE BEZPIECZEŃSTWA



Przed użyciem produktu należy zapoznać się z instrukcjami dotyczącymi bezpieczeństwa i instrukcją obsługi zawartymi na dołączonej płycie CD lub dostępnych na naszej stronie internetowej.

Jeśli brak takiej instrukcji lub jest w innym języku należy poprosić firmę o odpowiedni egzemplarz.

Produkt może być używany wyłącznie przez osoby wykwalifikowane.



OSTRZEŻENIE:

- Produkt to urządzenie laserowe klasy 2 zgodne z normą IEC 60825-1:2014
- Poniższe oznaczenia znajdują się na narzędziu laserowym dla wygody i bezpieczeństwa użytkownika.



- Nie patrzeć w wiązkę lasera ani nie kierować jej niepotrzebnie w stronę innych osób.
- Nie kierować wiązki w stronę oczu innych osób. Należy zwrócić szczególną uwagę na kierunek wiązki laserowej podczas zdalnej obsługi produktu za pomocą aplikacji lub oprogramowania. Pomiar można uruchomić w dowolnym momencie.
- Patrzeć bezpośrednio w wiązkę używając pomocy optycznych może być niebezpieczne.
- Nie należy używać produktu w strefach zagrożonych wybuchem lub w środowiskach agresywnych.
- Do ładowania akumulatorów należy używać wyłącznie ładowarek zalecanych przez producenta.
- Utrzymywać końce w bezpiecznej odległości od części ruchomych.
- Należy zwrócić uwagę na błędy pomiarowe jeśli produkt został uszkodzony, zrzucony z wysokości, był używany w nieprawidłowy sposób lub został zmodyfikowany.
- Należy przeprowadzić okresowe pomiary testowe, szczególnie przed, w trakcie i po wykonaniu ważnych pomiarów.
- Nie utylizować produktu i baterii razem z odpadami komunalnymi.

Okulary:



OSTRZEŻENIE! Okulary zapewniają lepszą widoczność wiązki, jednak nie chronią oczu przed promieniami lasera. Nie spoglądać bezpośrednio w wiązkę lasera ani nie kierować jej niepotrzebnie w stronę innych ludzi. Bezpośrednie spoglądanie na wiązkę lasera przez urządzenia optyczne (np. lornetkę lub lunetę) może być szkodliwe.



CHARAKTERYSTYKA PRODUKTU

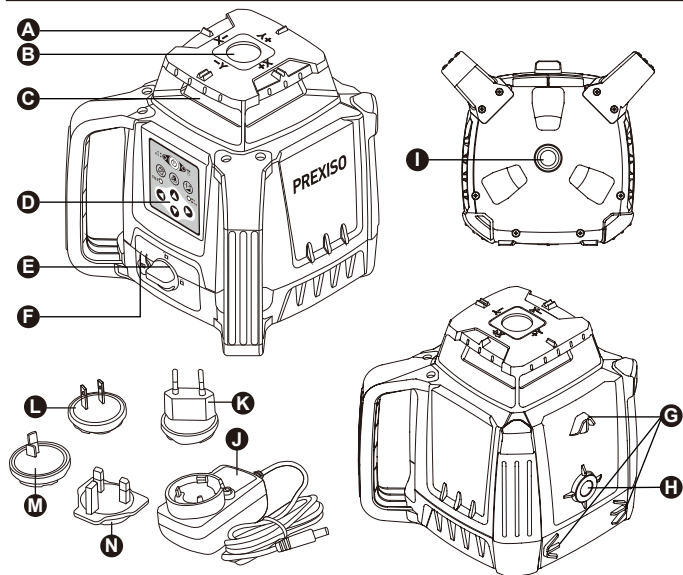

CZĘŚĆ	OPIS	CZĘŚĆ	OPIS
A	Znacznik wyrównujący	H	wkładka 5/8"
B	Okno górnej pionowej wiązki	I	Dolna pionowa wiązka
C	Obrotowy laser / przeszklony	J	Zasilacz/ ładowarka
D	Klawiatura	K	Wtyczka (UE, Chiny)
E	Ładowanie	L	Wtyczka (USA, Japonia, Chiny)
F	Gniazdo wtyczki zasilacza	M	Wtyczka (Australia)
G	Pionowa płamka pomocnicza	N	Wtyczka (UK)

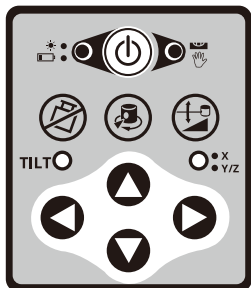

Wł./Wył.



Wł./wył.
ostrzeżenia o
zmianie
ustawienia (tilt)



Tryb
skanowania /
Prędkość



Nachylenie



W górę



W dół



W lewo



W prawo

Diody LED

DIODA LED ZASILANIA



- Migające zielone światło: Urządzenie laserowe samopoziomuje się w ustawieniu kalibracja i/lub domyślnym ostrzeżeniu o zmianie ustawienia
- Stałe zielone światło: Zakończono samopoziomowanie
- Migające czerwone światło: Niski poziom baterii
- Stałe czerwone światło: Bateria wymaga ładowania

DIODA LED TRYBU RĘCZNEGO



- Stałe czerwone światło i DIODA LED ZASILANIA - Stałe zielone światło: Tryb ręczny włączony (Samopoziomowanie wyłączone)
- Migające czerwone światło i DIODA LED ZASILANIA - Migające zielone światło: Poza zakresem kompensacji

TILT ○

- Stałe zielone światło: Ostrzeżenie o zmianie ustawienia (tilt) włączone
- Stałe czerwone światło: Alarm ostrzegawczy o zmianie ustawienia (tilt)

○ ● X ● Y/Z

- Stałe zielone światło: Tryb regulacji nachylenia osi X
- Migające zielone światło:
Oś X przy maksymalnym dopuszczalnym nachyleniu w trybie nachylenia tryb regulacji kalibracji osi X
- Stałe czerwone światło: Tryb regulacji nachylenia osi Y
- Migające czerwone światło:
Oś Y przy maksymalnym dopuszczalnym nachyleniu w trybie nachylenia tryb regulacji kalibracji osi Y

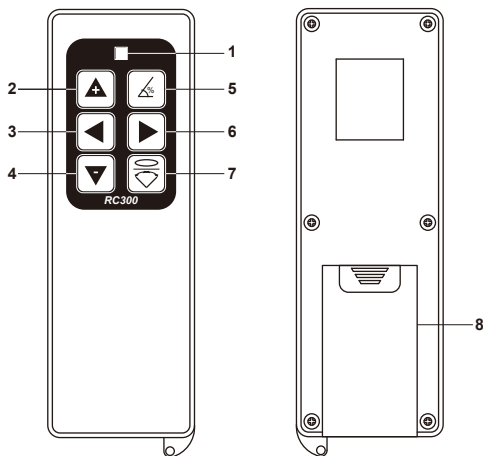

1. Wskaźnik świetlny
2. Przycisk przełączania prędkości (Należy nacisnąć ten przycisk, aby przełączyć prędkość obrotu wiązki laserowej z 300 obr./min->600 obr./min->0 obr./min->300 obr./min).
3. Przycisk przesuwania plamki lasera (Należy nacisnąć ten przycisk, aby przesunąć plamkę lasera w prawo).
4. Przycisk przełączania prędkości (Należy nacisnąć ten przycisk, aby przełączyć prędkość obrotu wiązki laserowej od 300 obr./min->0 obr./min->600 obr./min->300 obr./min).
5. Nachylenie
6. Przycisk przesuwania plamki lasera (Należy nacisnąć ten przycisk, aby przesunąć plamkę lasera w lewo).
7. Tryb skanowania / Prędkość
8. Pokrywa komory baterii (Otworzyć pokrywę komory baterii i włożyć 2 x baterie AA 1,5 V).

Instalacja / deinstalacja baterii Akumulator Li-Ion

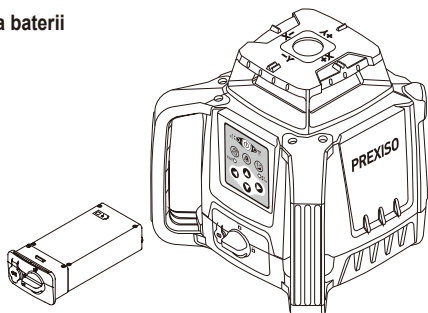

⚠ OSTRZEŻENIE:

- Ładowarkę/ zasilacz należy stosować wyłącznie z akumulatorem Li-Ion dostarczonym w zestawie. Ładowanie każdego innego typu akumulatora może spowodować szkody i/lub szkody osobowe.
- Akumulator i ładowarka/zasilacz mogą zostać uszkodzone w przypadku zawilgocenia. Urządzenie należy zawsze przechowywać i ładować w suchym i zadaszonym miejscu.

⚠ UWAGA:

- W celu zapewnienia jak najdłuższej żywotności akumulatora, zaleca się ładowanie go po całkowitym rozładowaniu i unikanie jednorazowego ładowania przez okres dłuższy niż 10 godzin.

Praca z ładowarką / zasilaczem

- Narzędzie laserowe może pracować, gdy jest podłączone do ładowarki / zasilacza. Funkcje i elementy sterujące urządzenia laserowego są takie same jak w przypadku, gdy nie jest podłączony do ładowarki / zasilacza.

Wersja z bateriami alkalicznymi

⚠ OSTRZEŻENIE:

Należy zwrócić szczególną uwagę na oznaczenia komory baterii (+) i (-) w celu prawidłowego włożenia baterii. Baterie muszą być tego samego typu i o tej samej pojemności. Nie należy używać baterii o różnej pojemności.

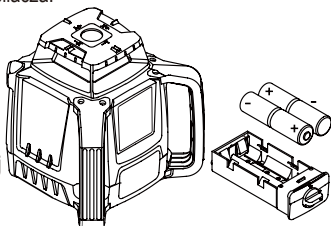

USTAWIENIE

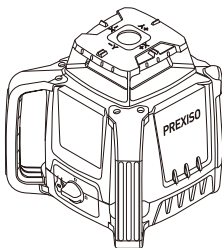

Pozycja pozioma

- Umieścić urządzenie laserowe na podstawie. Upewnić się, że powierzchnia jest prawie równa.
- Nacisnąć  aby włączyć urządzenie.

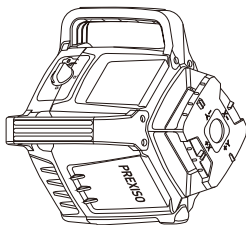

Pozycja pionowa

- Umieścić urządzenie laserowe na boku, z uchwytem skierowanym w górę. Upewnić się, że powierzchnia jest prawie równa.
- Należy nacisnąć  aby włączyć urządzenie.

Praca pod kątem





- Należy nacisnąć, aby włączyć urządzenie. Nacisnąć i przytrzymać, aby włączyć tryb ręczny. Urządzenie laserowe może być teraz ustawiane pod różnymi kątami z wyłączonym trybem samopoziomowania.

UWAGA:



W celu zmiany pozycji między poziomą a pionową, urządzenie laserowe musi być wyłączone, ponownie ustawione, a następnie włączone w nowej pozycji.

OBSŁUGA





















Praca w trybie automatycznym

- Nacisnąć  aby włączyć urządzenie.
-  Zielona dioda LED miga, gdy urządzenie zaczyna poziomowanie. Dioda LED TILT jest wyłączona (funkcja TILT nie jest domyślnie włączona), laser świeci się.
- Po wypoziomowaniu plamka lasera zaczyna się obracać (domyślna prędkość 300 obr./min.), laser jest utrzymywany w jasnym ustawieniu,  Zielona dioda LED i dioda LED TILT świecą stałym światłem.
- Urządzenie wysłało ostrzeżenie, gdy zostanie zmieniona jego pozycja, a obrót urządzenia zostanie zatrzymany, laser będzie świecił, a dioda LED TILT będzie świecić na czerwono. Nacisnąć  aby zresetować.
- Nacisnąć  aby wyłączyć urządzenie.

Praca w trybie ręcznym

- Nacisnąć i przytrzymać  przez 3 sekundy, aby włączyć tryb ręczny, gdy urządzenie jest w trybie automatycznym lub w trybie TILT.
 - Zielona dioda LED świeci stałym światłem, a Czerwona dioda LED  świeci stałym światłem.
- Funkcja samopoziomowania jest wyłączona; urządzenie może być umieszczone pod kątem mniejszym niż 50°.
- Nacisnąć i przytrzymać  przez 3 sekundy w trybie ręcznym, aby wyłączyć tryb ręczny; urządzenie powróci do trybu samopoziomowania.





Przełączenie prędkości / Tryb punktowy

- Po włączeniu urządzenia i samopoziomowaniu lub w trybie ręcznym (nie w funkcji NACHYLENIE) domyślna prędkość obrotu wynosi 300 obr./min:
 - (1) Krótko nacisnąć  aby przełączyć prędkość obrotu, którą przełącza się w pętli od 300 obr./min->600 obr./min->0 obr./min->150 obr./min->300 obr./min;
 - (2) Krótko nacisnąć  aby przełączyć prędkość obrotu, którą przełącza się w pętli od 300 obr./min->150 obr./min->0 obr./min->600 obr./min->300 obr./min.
- Przy prędkości obrotu 0 obr./min lub w trybie skanowania (nie w funkcji NACHYLENIA):
 - (3) Nacisnąć  - plamka lasera będzie poruszać się w lewo;
 - (1) Nacisnąć  - plamka lasera będzie poruszać się w prawo; przy prędkości 0 obr./min:
 - (1) Krótko nacisnąć  /  kąt obrotu plamki lasera będzie wynosił 10°.
 - (2) Długo nacisnąć  /  plamka lasera będzie obracała się przy prędkości 0,5-1 obr./min.
 - (3) Nacisnąć i przytrzymać  /  przez > 4 sekundy; laser mignie 3 razy aby zwiększyć prędkość, po tym laser będzie obracał się z prędkością 7,5-10 obr./min.
 - (4) Puszczanie  /  spowoduje, że plamka lasera powróci do prędkości 0 obr./min.
- Tryb skanowania:
 - (1) Krótko nacisnąć  /  kąt skanowania będzie obracał się o 6°; funkcja skanowania jest włączona.
 - (2) Długo nacisnąć  /  skanowanie zostanie zatrzymane, plamka lasera będzie obracała się z prędkością 0,5-1 obr./min.
 - (3) Nacisnąć i przytrzymać  /  przez > 4 sekundy, laser mignie 3 razy aby zwiększyć prędkość; po tym laser będzie obracał się z prędkością 7,5-10 obr./min.
 - (4) Puszczanie  /  spowoduje powrót do funkcji skanowania.

Uwaga:





Gdy prędkość obrotu jest przełączana z 300 obr./min na 0 obr./min na 0,5 sekundy, moc wyjściowa urządzenia będzie niska; gdy prędkość jest przełączana z 0 obr./min na funkcję skanowania lub obrót przez 1 sekundę, moc wyjściowa będzie wysoka.

Tryb skanowania

- Włączenie trybu skanowania:
 - (1) Krótko nacisnąć  aby włączyć funkcję skanowania, domyślny kąt wynosi 15°
 - (2) Ponownie krótko nacisnąć  aby wyłączyć funkcję skanowania.
- Przelączenie kąta skanowania:
 - (1) Krótko nacisnąć  aby przelączyć kąt skanowania, który zmienia się w pętli 15°->30°->60°->15°.
 - (2) Krótko nacisnąć  aby przelączyć kąt skanowania, który zmienia się w pętli 15°->60°->30°->15°.

Funkcja TILT

Praca w trybie TILT i resetowanie





- Nacisnąć aby włączyć urządzenie;
 Dioda LED miga na zielono, gdy urządzenie zaczyna poziomowanie.
Krótko nacisnąć , dioda LED TILT będzie świecić stałym zielonym światłem, laser świeci się.
- Po samowypoziomowaniu laser zaczyna się obracać.
- Po samowypoziomowaniu, jeśli urządzenie zostanie przesunięte, zostanie wyświetlone ostrzeżenie (tilt), obrót zostanie zatrzymany, a laser pozostanie w jasnym ustawieniu. Dioda LED TILT świeci stałym czerwonym światłem.
- Ponownie nacisnąć , urządzenie zresetuje się i powróci do funkcji TILT i ponownego poziomowania.
Przelączenie trybu TILT
- Nacisnąć  aby przelączyć do trybu samopoziomowania w trybie TILT, dioda LED TILT zgaśnie.

Uwaga:

Gdy urządzenie znajduje się w trybie ręcznym, nie może przelączyć się na funkcję TILT; w razie potrzeby należy wznowić pracę w trybie automatycznym.

Praca w funkcji nachylenia

Funkcja poziomego nachylenia:

- Po włączeniu urządzenia należy najpierw włączyć tryb ręczny. Dioda  świeci stałym zielonym światłem, a  stałym czerwonym światłem.
Krótko nacisnąć  aby wejść w funkcję nachylenia, dioda LED  $\bullet x$ świeci stałym zielonym światłem $\bullet x$, oznacza to, że urządzenie jest w funkcji ręcznego ustawiania nachylenia osi X.

Uwaga:



(W trybie TILT należy wejść najpierw w tryb ręczny a następnie nacisnąć aby wejść w tryb nachylenia).



-  /  może sterować nachyleniem lasera wzdłuż osi X.

Nacisnąć  laser podniesie się w kierunku +X urządzenia.

Nacisnąć  laser obniży się w kierunku +X urządzenia.

* Jedno krótkie naciśnięcie powoduje, że laser przechylił się 20°.

* Nacisnąć i przytrzymać  /  przez > 1 sekundę, laser będzie przechylał się 15'/sekundę.

* Nacisnąć i przytrzymać  /  przez > 4 sekundy, laser będzie się przechylał się w tempie 1°/sekundę.

• $\circ \cdot_{y/z}^x$ będzie migać na zielono gdy zostanie osiągnięty maksymalny kąt przechylenia. Zwolnić  / , $\circ \cdot_{y/z}^x$ będzie świecić stałym zielonym światłem.

• Nacisnąć  aby przełączyć do funkcji ręcznego nachylenia osi Y, świeci stałym czerwonym światłem.

•  /  może sterować nachyleniem lasera wzdłuż osi Y.

Nacisnąć  laser podniesie się w kierunku +Y urządzenia.

Nacisnąć  laser obniży się w kierunku +Y urządzenia.

(Czas trzymania przycisku i ilość regulacji są takie same jak dla osi X.)

• $\circ \cdot_{y/z}^x$ będzie migać na zielono gdy zostanie osiągnięty maksymalny kąt przechylenia.

Zwolnić  / , $\circ \cdot_{y/z}^x$ będzie świecić stałym zielonym światłem.

• Krótko nacisnąć  aby wyjść z funkcji nachylenia i wrócić do trybu ręcznego.

• $\circ \cdot_{y/z}^x$ jest wyłączony, $\circ \cdot_{y/z}^x$ świeci stałym, zielonym światłem a  $\circ \cdot_{y/z}^x$ świeci stałym czerwonym światłem;

Funkcja nachylenia poziomego może być wprowadzona tylko w trybie ręcznym; urządzenie powróci do trybu ręcznego po zakończeniu funkcji nachylenia.

Funkcja pionowego nachylenia:

• Gdy urządzenie jest włączone w trybie pionowym, należy wejść w tryb samopoziomowania, $\circ \cdot_{y/z}^x$ miga na zielono, a urządzenie zaczyna poziomować.

Krótko nacisnąć  aby wejść w funkcję nachylenia pionowego (oś Z samopoziomuje się), $\circ \cdot_{y/z}^x$ świeci stałym czerwonym światłem.

(W trybie pionowego przechylenia można wejść w tryb nachylenia, funkcje TILT i nachylenia mogą działać razem)

• Działanie funkcji pionowego nachylenia jest takie samo jak funkcji poziomego nachylenia.

• Krótko nacisnąć  aby wyjść z funkcji nachylenia i wrócić do trybu automatycznego.

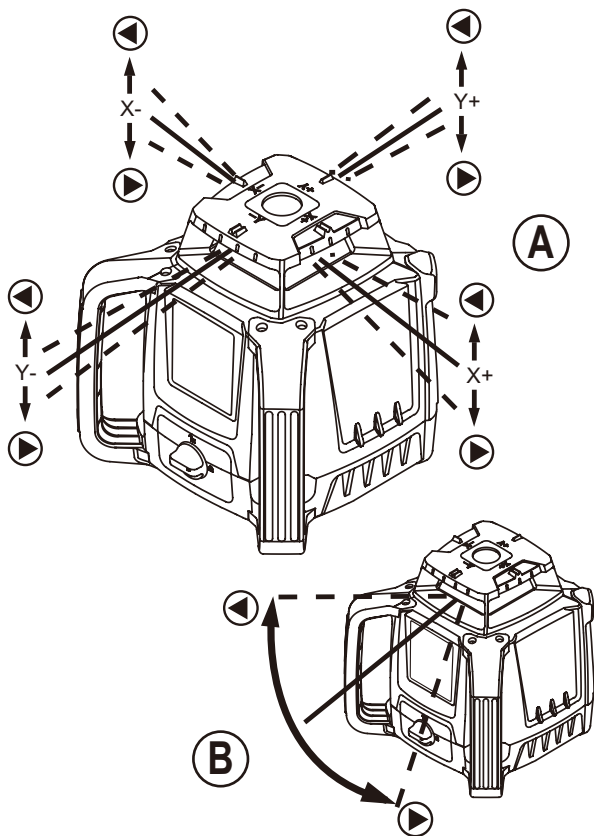

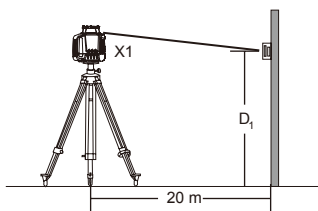

(C₁)

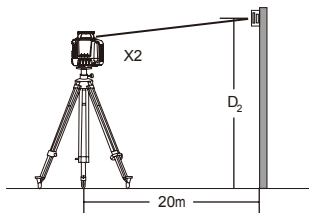

(C₂)

(C)

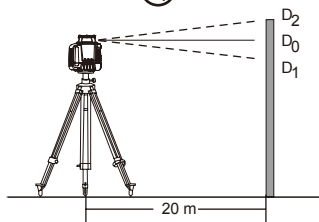

(C₃)

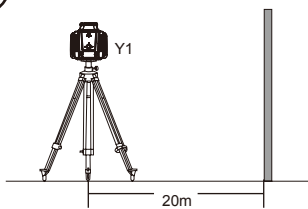

(C₄)

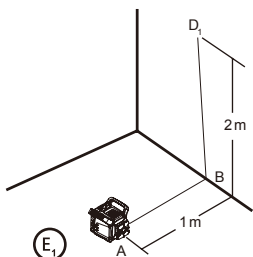

(E₁)

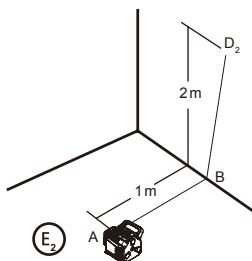

(E₂)

(E)

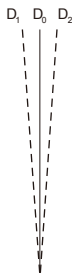

(E₃)

! UWAGA:

- Patrz zestaw funkcji, aby dowiedzieć się, które modele oferują określone funkcje.
- Narzędzia laserowe są uszczelniane i kalibrowane w fabryce zgodnie z podaną dokładnością.
- Zaleca się przeprowadzenie kontroli kalibracji przed pierwszym użyciem, a następnie kontroli okresowych w przyszłości.
- Należy upewnić się, że narzędzie laserowe ma wystarczająco dużo czasu na samopoziomowanie (< 60 sekund) przed kontrolą kalibracji.
- Narzędzie laserowe powinno być regularnie sprawdzane w celu zapewnienia jego dokładności, szczególnie w zakresie precyzyjnego rozmieszczenia.

Kontrola w poziomie (patrz rysunek C)

- Ustawić narzędzie laserowe na statywie w odległości 20 m od ściany stroną „X1” zwróconą do ściany (C1).
- Włączyć narzędzie laserowe i pozwolić mu na samopoziomowanie oraz upewnić się, że laser się obraca.
- Podejść do ściany i zaznaczyć punkt odniesienia „D1”, w którym linia lasera znajduje się na ścianie. Jeżeli jest to możliwe, zastosowanie detektora może pomóc w łatwiejszym zlokalizowaniu wiązki.
- Poluzować narzędzie laserowe na statywie i obrócić je o 180°, tak aby strona „X2” była skierowana w stronę ściany (C2).
- Wrócić do ściany i zmierzyć odległość pomiędzy pierwszym punktem odniesienia „D1” i drugim punktem odniesienia „D2” (C3).
- Nie ma potrzeby regulacji kalibracji, jeśli odległość pomiędzy punktami odniesienia „D1” i „D2” wynosi < 2 mm.
- Jeżeli zmierzona odległość wynosi ≥ 2 mm, konieczna jest regulacja kalibracji.
- Dla osi „Y” należy wykonać te same kroki, co dla osi „X”. Zastąpić „X1” i „X2” - „Y1” i „Y2” (C4).

Kontrola w pionie (patrz rysunek E)

(Niezbędna tylko w przypadku modeli z samopoziomowaniem w pionie)

- Narzędzie laserowe należy ustawić na stabilnej powierzchni w pozycji pionowej w odległości 1 m od ściany, która rozciąga się na wysokość ≥ 2 m, przy czym strona „Y1” skierowana jest w stronę tej ściany (E₁).
- Włączyć narzędzie laserowe i pozwolić mu na samopoziomowanie oraz upewnić się, że laser się obraca.
- Zaznaczyć punkty odniesienia „A” (gdzie linia laserowa znajduje się na podłodze w odległości 1 m od ściany), „B” (gdzie wiązka laserowa znajduje się w narożniku) i „D1” (gdzie wiązka laserowa znajduje się 2 m na ścianie) (E₂).
- Obrócić narzędzie laserowe o 180°, tak aby strona „Y2” była skierowana w stronę ściany.
- Wyrównać wiązkę lasera z punktami odniesienia „A” i „B”, a następnie wrócić do ściany i zmierzyć odległość pomiędzy punktami odniesienia „D1” i „D2” (E₃).
- Nie ma potrzeby regulacji kalibracji, jeśli odległość pomiędzy punktami odniesienia „D1” i „D2” wynosi < 1 mm.
- Jeżeli zmierzona odległość wynosi ≥ 1 mm, konieczna jest regulacja kalibracji.

SPECYFIKACJA

Pozioma dokładność obrotowa:	$\pm 1,5$ mm przy 30 m
Pionowa dokładność obrotowa:	± 3 mm przy 30 m
Dokładność górnej pionowej wiązki:	± 3 mm przy 30 m
Zakres kompensacji:	$\pm 5^\circ$
Zakres nachylenia:	$\pm 10\%$
Minimalny przyrost:	0,01%
Zakres skanowania:	$15^\circ, 30^\circ, 60^\circ$
Zasięg roboczy z detektorem (φ)	0,5 m ~ 500 m
Czas poziomowania:	≤ 20 sekund
Prędkość obrotu:	600/300/150/0 obr./min $\pm 10\%$
Klasa lasera:	Klasa 2 (EN60825-1)
Długość fali lasera:	635 nm
Czas pracy:	55 h (akumulator Li-Ion) / 40 h (4 x 2# Baterie)
Czas ładowania:	≤ 8 h
Zasilanie:	Akumulator Li-Ion / 4 x 2# Baterie
Stopień ochrony:	IP66
Zakres temperatur pracy:	$-10^\circ\text{C} \sim +40^\circ\text{C}$
Zakres temperatur przechowywania:	$-20^\circ\text{C} \sim +60^\circ\text{C}$

KONSERWACJA I UTRZYMANIE

- Należy obchodzić się ostrożnie z urządzeniami pomiarowymi.
- Wyczyścić urządzenie miękką ściereczką po każdym użyciu. W razie potrzeby zwilżyć ściereczkę wodą.
- Jeśli urządzenie zostanie zamoczone, należy je oczyścić i dokładnie wysuszyć.
- Laser należy odstawiać tylko wtedy, gdy jest całkowicie suchy.
- Wyjąć baterie lub akumulatory jeśli urządzenie nie będzie używane przez dłuższy czas.
- Nie należy stosować rozpuszczalników do czyszczenia lasera.
- Laser należy transportować tylko w oryginalnym opakowaniu.

! Nie należy narażać lasera Prexiso na bezpośrednie działanie promieni słonecznych. Nie wystawiać lasera na działanie wysokich temperatur. Korpus lasera i niektóre części wewnętrzne są wykonane z tworzywa sztucznego i mogą odkształcać się w wysokiej temperaturze. Nie należy przechowywać lasera w pomieszczeniach z niską temperaturą ponieważ może to prowadzić do powstania kondensacji na częściach wewnętrznych gdy laser zostanie ogrzany. Może to spowodować zamglenie okien lasera i zardzewienie wewnętrznych płytek obwodów drukowanych.

MOŻLIWE USTERKI

Jeśli pomiary wykonane przez laser są nieprawidłowe, przyczyną problemu może być:

- użycie lasera w pobliżu plastikowych lub szklanych okien.
- zanieczyszczenia lub przeszkody znajdujące się w oknach wiązki.
- laser mógł się przewrócić. Podkreśla to znaczenie regularnego sprawdzania dokładności pomiaru lasera.
- ekstremalne zmiany temperatury, np. użycie lasera w otoczeniu z niską temperaturą po przechowywaniu go w pomieszczeniu z dodatnią temperaturą. Odczekać kilka minut, aż urządzenie osiągnie temperaturę pokojową.

GWARANCJA I ODPOWIEDZIALNOŚĆ

Urządzenie jest objęte 2-letnią gwarancją podstawową. Niniejsza gwarancja nie obejmuje awarii lub usterek, które mogłyby być spowodowane:

- niewłaściwą obsługą urządzenia.
- nieprzestrzeganiem wskazówek opisanych w instrukcji obsługi.
- wyłączeniem zasilania, niewłaściwym postępowaniem z urządzeniem, użyciem nieodpowiednich baterii, słabymi połączeniami elektrycznymi itp.

Naprawy wykonywane przez inne osoby niż przez naszą fabrykę, centrum serwisowe Prexiso lub autoryzowaną stację serwisową, zwalniają Prexiso z dalszej odpowiedzialności wynikającej z niniejszej gwarancji. Niniejsza gwarancja wyraźnie zastępuje wszelkie inne gwarancje i rękojmie, wyrażone lub dorozumiane, w odniesieniu do jakości, zdolność do handlu lub przydatności do określonego celu.

LASERY SĄ PRZEZNACZONE DO WYKONYWANIA WSZYSTKICH RODZAJÓW PRAC WYMAGAJĄCYCH WYRÓWNIANIA POZIOMEGO LUB PIONOWEGO. WSZYSTKIE URZĄDZENIA SĄ SPRAWDZANE, A NASTĘPNIE DOSTARCZANE Z DOSKONAŁYMI USTAWIENIAMI. W PRZYPADKU WYSTĄPIENIA JAKIEGOKOLWIEK UDERZENIA, URZĄDZENIE MOŻE STRACIĆ DOKŁADNOŚĆ LUB NAWET CAŁKOWICIE STRACIĆ SWOJE USTAWIENIA.

UŻYTKOWNIK MUSI REGULARNIE I PRZED WYKONANIEM WAŻNYCH PRAC SPRAWDZAĆ URZĄDZENIE.

Producent nie ponosi odpowiedzialności za problemy związane z budową, instalacją, produkcją lub montażem, które mogą wynikać z awarii urządzenia spowodowanej niewłaściwą konserwacją lub niebezpiecznymi połączeniami z innymi urządzeniami.

Zgodność z Dyrektywą RoHS

Produkt ten jest zgodny z Dyrektywą 2011/65/UE.

UTYLIZACJA

PRZESTROGA

Akumulator nie może być utylizowany wraz z odpadami komunalnymi. Należy dbać o środowisko i zabierać tego typu odpady do punktów zbiórki zgodnie z krajowymi lub lokalnymi przepisami. Produkt nie może być utylizowany wraz z odpadami komunalnymi. Produkt należy odpowiednio utylizować zgodnie z przepisami krajowymi obowiązującymi w danym kraju.

Należy stosować się do przepisów krajowych. Informacje na temat specjalnego postępowania z produktami i zarządzania odpadami można pobrać z naszej strony internetowej.



Prexiso AG
Fabrikstrasse 1 CH-8586 Erlen / Szwajcaria
www.prexiso-eu.com